

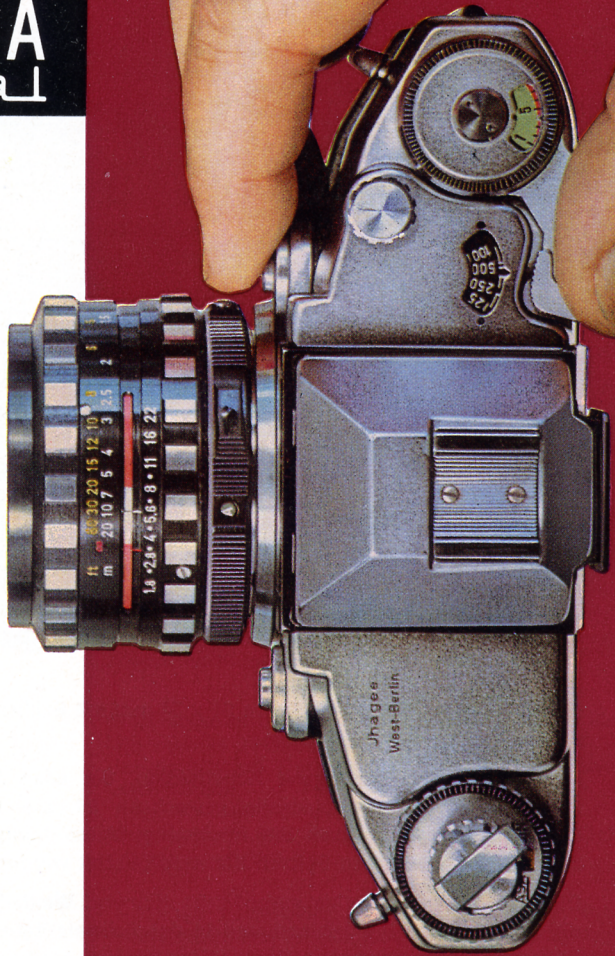

EXAKTA
real



Die modernste EXAKTA,
die Sie je in der Hand hielten!



Einäugige Spiegel-Reflex-Kamera 24 x 36 mm mit Schlitzverschluss und Wechseloptik – Auswechselbares Suchersystem.

Eine ausgereifte, überlegene Konstruktion, die allen Anforderungen der modernen Amateur- und Berufs-Fotografie gewachsen ist. Die EXAKTA real ist eine echte System-Kamera, die durch die reichhaltige Ausstattung an Objektiven und Zubehör zu den leistungsstarken Spitzen-Kameras gezählt werden kann.

Die EXAKTA real ist eine europäische Kamera! Weltbekannte Werke der Feinmechanik und Optik in Deutschland und in der Schweiz haben mit ihren Präzisionserzeugnissen Anteil an der hohen Qualität der Kamera. Und in Berlin-West ist eine moderne Fertigungsstätte entstanden, in der die neue EXAKTA real produziert wird.

Bereits bei der Planung der Neu-Konstruktion EXAKTA real wurde den Konstrukteuren und Technikern die Auflage gemacht, Voraussetzungen für die Weiterverwendung der bisherigen EXAKTA-Objektive und Zusatzgeräte zu schaffen.

Mit dem Spezial-Adapter wurde dieses Problem gut gelöst. Zwangsläufig muß dann jedoch auf die Vorteile des größeren Objektivanschlusses verzichtet werden. Die Kombination zwischen „Erst- und Zweit-Gehäuse“ bietet den guten Kompromiß.

Die neuen, markanten Konstruktionsmerkmale der EXAKTA real

● Kontinuierliches Zeiteinstellsystem mit Clickstop-Drehknopf für „B“ – „T“ – 2 bis 1/1000 sec.

Zeiteinstellskala: 2 – 1 – 1/2 – 1/4 – 1/8 – 1/15 – „B“ – „T“ – 1/30 – „Blitz“ – 1/60 – 1/125 – 1/250 – 1/500 – 1/1000 sec.

Die Zeiteinstellung erfolgt mittels Clickstop-Drehknopf auf einer Ebene in unterschiedsloser Drehbewegung nach links oder rechts. Die jeweiligen Zeitwerte rasten leicht spürbar ein. Mit dieser ersten „Einknopf-Allzeit-Einstellung“ ist die EXAKTA real zur „schnellen“ Spiegelreflex-Kamera geworden.

● Vergrößerter Objektiv-Anschluß (46 mm ϕ) erzielt volle, vignettierungsfreie Formatausnutzung auch bei extrem langen Brennweiten.

● Twin-Auslösung: Zwei kameraseitige Verschlussauslöser für die bessere und sichere Handhabung der Kamera mit Zubehör (z. B. Blitzleuchten usw.). Wahlweise Links- oder Rechtshand-Auslösung.

● Automatisch kuppelnde Rückspul-Arretierung. Der sich am Kameraboden befindende Rückspul-Arretierungs-Knopf bleibt nach Betätigung in seiner Auskuppellage (Befreiung vom lästigen Dauerdruck während der Film-Rückspulung) und springt erst nach Betätigung des Schnelllaufzughebels automatisch zurück. Damit wird eine wesentlich bequemere Bedienung der Kamera bei der Film-Rückspulung erreicht. Der Rückspulvorgang selbst wird durch eine griffige, ausklappbare Kurbel im Rücklaufspulknopf erleichtert.

● Selbstauslöser mit Funktionsstopp. Während des Ablaufs des Hemmwerks (Selbstauslöser) kann eine direkte Verschlusslösung erfolgen. Der mechanische Ablauf wird dadurch nicht unterbrochen – – – die Funktion des Auslösens durch den Selbstauslöser (Hemmwerk) wird gestoppt. Durch diese Funktionstrennung wird die Unabhängigkeit von Selbstauslöser-Vorgaben möglich.

● Neuartige Verriegelung der Kamera-Rückwand. Scharniergeführte Rückwand – aus verwindungsfreiem Spritzguß – ist vom Körper weg, also endlich anatomisch richtig, voll aufklappbar. Der bequemere Filmwechsel ergibt sich dabei von selbst.

● Großspiegel gewährleistet volle Mattscheiben-Ausleuchtung. Der Einsatz eines Großspiegels als Rücklaufspiegel ist durch das neuartige Spiegellauf-System der EXAKTA real möglich geworden. Seine mechanischen Funktionen zeichnen sich durch weiche, erschütterungsfreie Bewegungen aus.

EXAKTA real

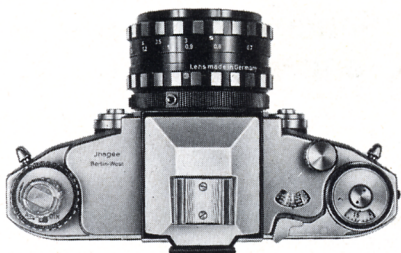

Wenn auch das vorstehende Zubehör zur EXAKTA real als reichhaltig angesehen werden kann, so ist eine sinnvolle Ergänzung in der optischen und technischen Ausstattung vorgesehen, die dem Leitmotiv der EXAKTA real als System-Kamera entspricht.



Durch den Spezial-Adapter für vorhandene Objektiv- und Zusatzgeräte der bisherigen EXAKTA, werden dem Foto-Amateur und dem Fachfotografen wertvolle Ergänzungen und Erweiterung durch die Kombinationen zwischen „Neu- und Altausstattungen“ ermöglicht.

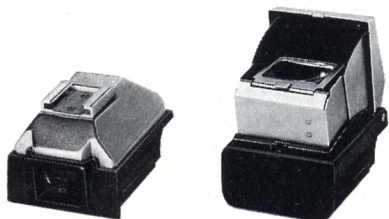

Damit schließt die EXAKTA real überzeugend den Anwendungskreis einer echten System-Kamera. Der weitere Ausbau der Zusatzgeräte für den Amateurbereich, für Wissenschaft und Forschung und die Fach-Fotografie, machen die EXAKTA real zur modernen und doch „zeitlosen“ Kamera.

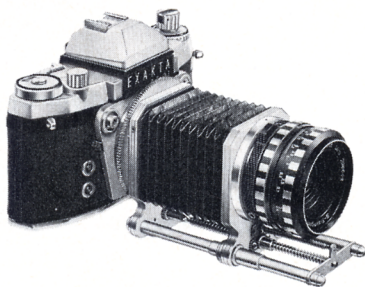

IHAGEE KAMERAWERK AG · 1 BERLIN 65 · KOLONIESTR. 133-135

T e c h n i s c h e r Ü b e r p r ü f u n g s b e r i c h t
d e r " E X A K T A " - N e u k o n s t r u k t i o n .

Bei der Neukonstruktion einer EXAKTA - Spiegel-Reflex-Kamera wurden folgende Forderungen gestellt:

1. rechtsseitiger Filmtransport, sowie Schnellspannhebelweg von 180° - 220° .
2. Verschlusszeiten von $\frac{1}{500}$ (bezw. $\frac{1}{1000}$) sec bis 1 sec nach linearer Zahlenreihe
3. Rückkehrspiegel
4. erweiterter Strahlendurchlaß an der Objektivhalterung
5. Beibehaltung des Suchersystemanschlusses wie bei Dresdener Modell (Lichtschaot u. Prismeneinsatz)
6. doppelte Auslösemöglichkeit für vorhandene und neue Objektive
7. Innenauslösung der Blende für neue Objektive
8. Wahrung der äußerlichen Kameraform wie Dresdener Modell (Trapezform von seiten des Ausstattungsschutzes)

Zur Überprüfung stand 1 Modell nach oben genannten Forderungen zur Verfügung. Bei diesem Modell handelt es sich um eine handwerkliche Anfertigung. Zeichnerische Unterlagen waren bei der Überprüfung keine vorhanden.

Die Prüfung erstreckt sich bei diesem Proto-Typ hauptsächlich auf die konstruktiven Eigenschaften der einzelnen Funktionen und deren Sicherheit in ihrem Ablauf.

Montage des Innenteils.

Eine vollständig vorjustierte Montage des Innenteils ist bei dieser Konstruktion nicht gegeben, da die Aufzugsachse im Gehäuse vormontiert wird, und somit ein fortlaufendes Spannen des Verschlusses bei und nach dem Einbau der Verschlußrollen nicht möglich ist.

Könnte man eine Vorjustierung des Verschlußablaufes am Innenteil vornehmen, dann ist ein Nachspannen der Federwellen nach dem Einbau des Innenteils in das Gußgehäuse nicht möglich, da diese Einstellung an der unteren Seite vorgesehen ist. Durch das Anbringen des Synchronisationsablaufes auf der oberen linken Platine, welcher von der 1. Federwelle aus gesteuert wird, ist in diesem Falle die Einrichtung zum Spannen der Federwellen nicht nach oben zu verlegen. Die Endjustage des Verschlußablaufes, um bei den kürzesten Zeiten eine gleichmäßige Belichtung über die ganze Bildöffnung zu erreichen, kann nur nach Einbau des Innenteils in das Gehäuse erfolgen, denn im eingebauten Zustand ist der Ablauf der Rollen anderen Bedingungen ausgesetzt.

Verschlußaufzug und Filmtransport.

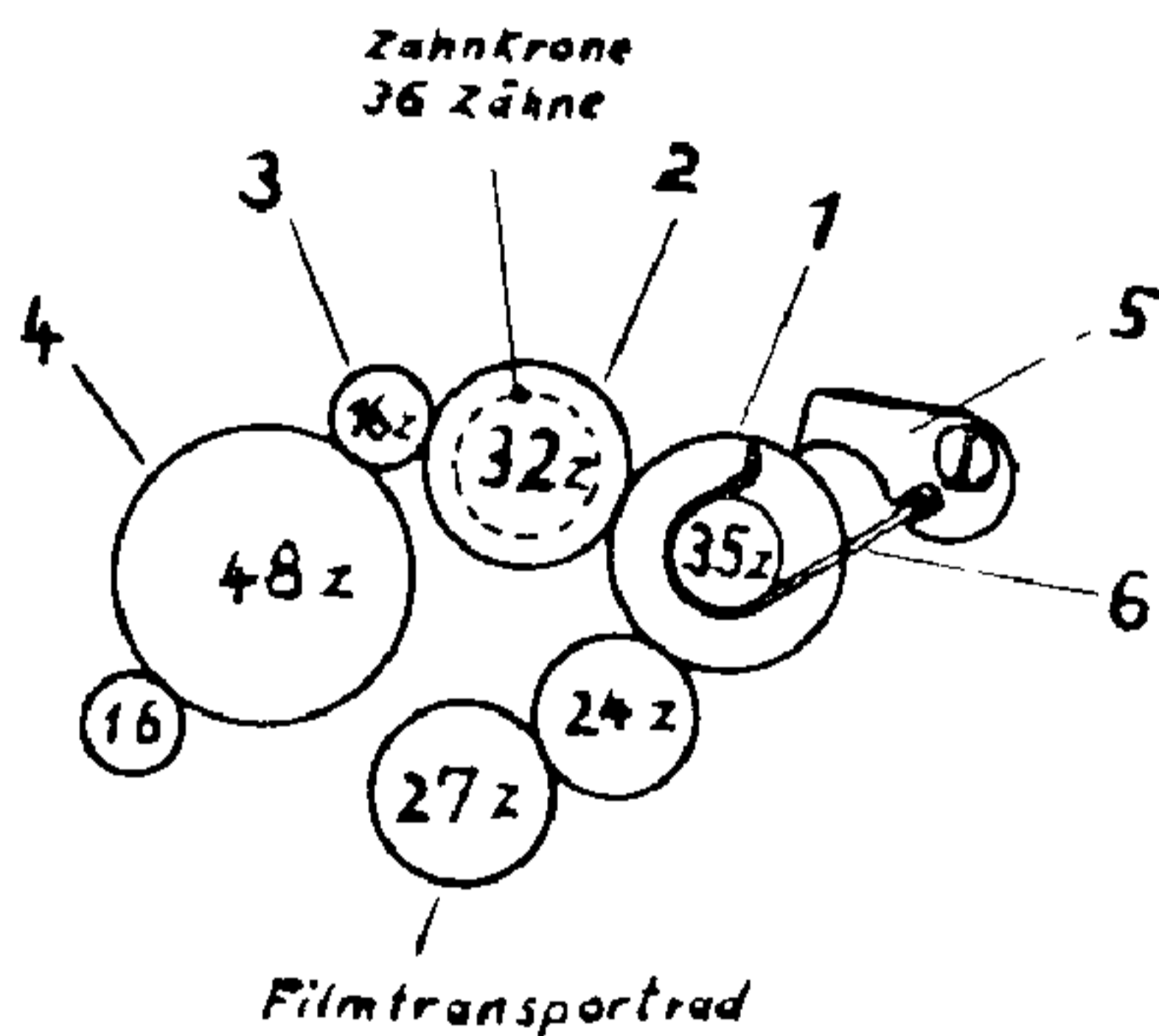

Der Aufzug des Verschlusses erfolgt von der Aufzugsachse mit einem hierauf verstellten Zahnrad (1) mit 35 Zähnen (Aufzugsrad) über ein Doppelzahnrad (2) mit je 32 Zähnen zum Triebzahnrad (3), welches in das Verschlußrad (4) mit 48 Zähnen eingreift.

Der Aufzug und Ablauf des Verschlusses geht über 36 Zähne. Beim Auslösen des Verschlusses hebt sich das obere Zahnrad des mit einer Zahnkrone von 36 Zähnen versehenen Doppelrades (2) vom unteren Zahnrad ab, und läuft $1 \frac{1}{8}$ Umdrehung (36 Zähne) wieder zurück. Diese $1 \frac{1}{8}$ Umdrehung entspricht einem Ablauf von 40,5 Zähnen auf der Zahnkrone. Beim

nächsten Spannen läuft $\frac{1}{2}$ Zahn der Zahnkrone leer, bevor der Aufzug des Verschlusses (36 Zähne) erfolgt, wobei aber der Filmtransport schon begonnen hat. Das bedeutet, daß ein regelmäßiger Filmtransport nicht gewährleistet ist, und somit das Zählwerk ungenaue Angaben gibt. Die Filmzählscheibe zeigt außerdem nur eine Einteilung von 35 Bildern.

Bei dem Sperrhebel (5) für den Filmtransport am Aufzugsrad (1) ist keine Einpassungsmöglichkeit zu einer genauen Einrastung in eine Zahnücke gegeben. Steht z. B. die Sperrhebelspitze beim Spannen genau über einem Zahn des Aufzugsrades (1), dann läßt die Aushebefeder (6) ein Zurücklaufen des Aufzugsrades in die letzte Zahnücke nicht zu, da sie dann als Friktionsfeder auf dem Aufzugsrad (1) wirkt.

Der Aufzugsweg des Verschlusses ist von der Verschlussachse aus durch Begrenzungsniet an der oberen Platine und durch Anschlagnocken an der unteren Platine begrenzt.

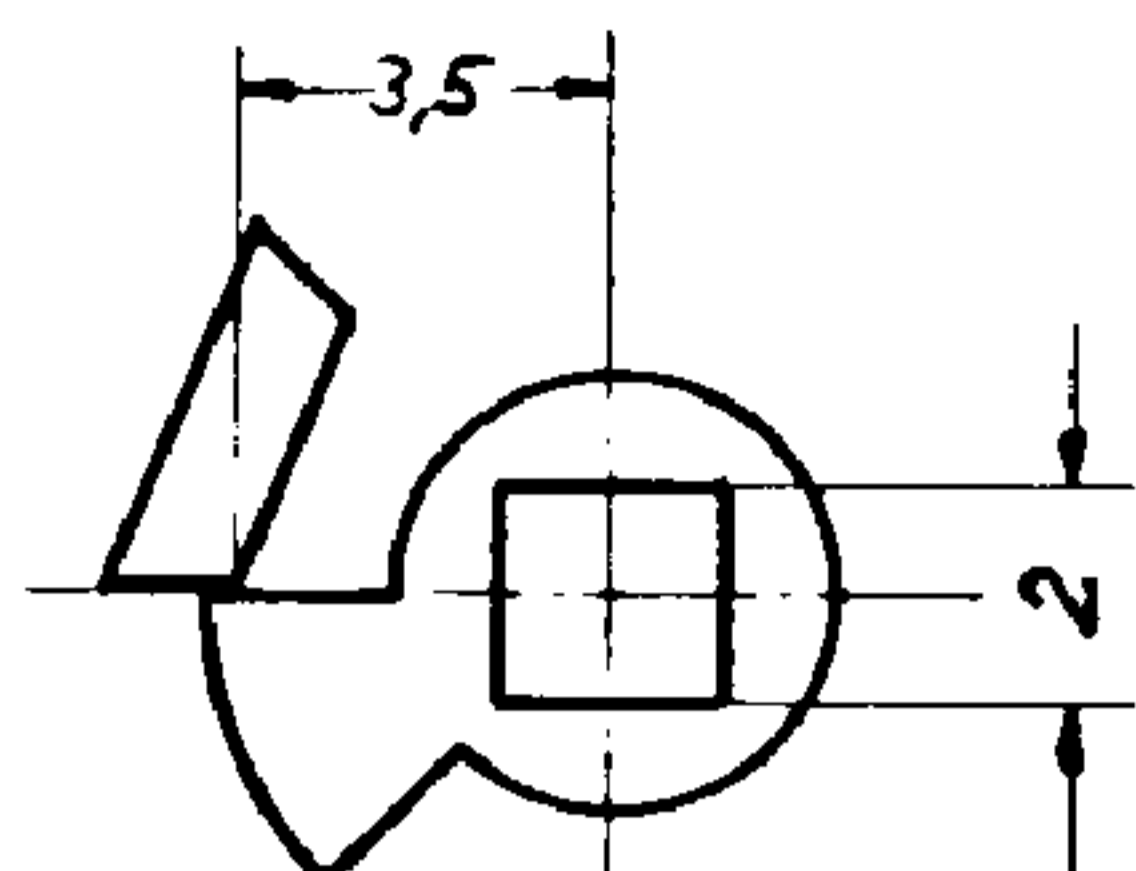

Der kleine Anschlaghebel, welcher mittels eines Vierkantloches von 2 mm² auf der Verschlussachse unten angeschraubt ist, ist beim Ablauf des Verschlusses einer solchen Wucht ausgesetzt, so daß er bei laufender Beanspruchung aus seiner ursprünglichen Lage kommt. Das bedeutet, daß ein genauer Ablauf des Verschlusses von 36 Zähnen in Frage gestellt ist. Diese Ungenauigkeit wirkt sich wiederum auf den Filmtransport aus.

Bei der überprüften Musterkamera läuft der Aufzugsweg wegen vorher beschriebenen Funktionsungenauigkeiten sogar über 37 Zähne. Das ist bei 1 x Spannen 1,05 mm Filmverlust, oder bei 36 Bilder 38 mm Filmverlust. Durch das unregelmäßige Einsetzen der Zahnkrone am Doppelzahnrad erweitert sich der Verlust bei 1 x Spannen auf 1,35 mm bzw. bei 36 Bilder auf 49 mm; d. h. bei 28 x Spannen hat die Transporttrommel 8 Transportzähne bzw. 1 Bildlänge zuviel transportiert. Die Filmzählscheibe zeigt in diesem Falle eine Bildreihenfolge wie etwa 1, 3, 5, 7 ... an.

Weg des Schnellspannhebels.

Der Weg des Schnellspannhebels sollte gegenüber der Dresdener Kamera ($\frac{4}{5}$ Umdrehung = 288°, rund 290°) verkleinert werden. Er ist aber durch die Übersetzung des Zahnradgetriebes so extrem klein gehalten worden, daß er noch nicht einmal $\frac{1}{2}$ Umdrehung beschreibt, welche im allgemeinen das Mindeste bei einem Schnelltransport ist (große Kraftanwendung bei kurzem Weg).

Der Spannweg beträgt 0,47 Umdrehung
= 170°

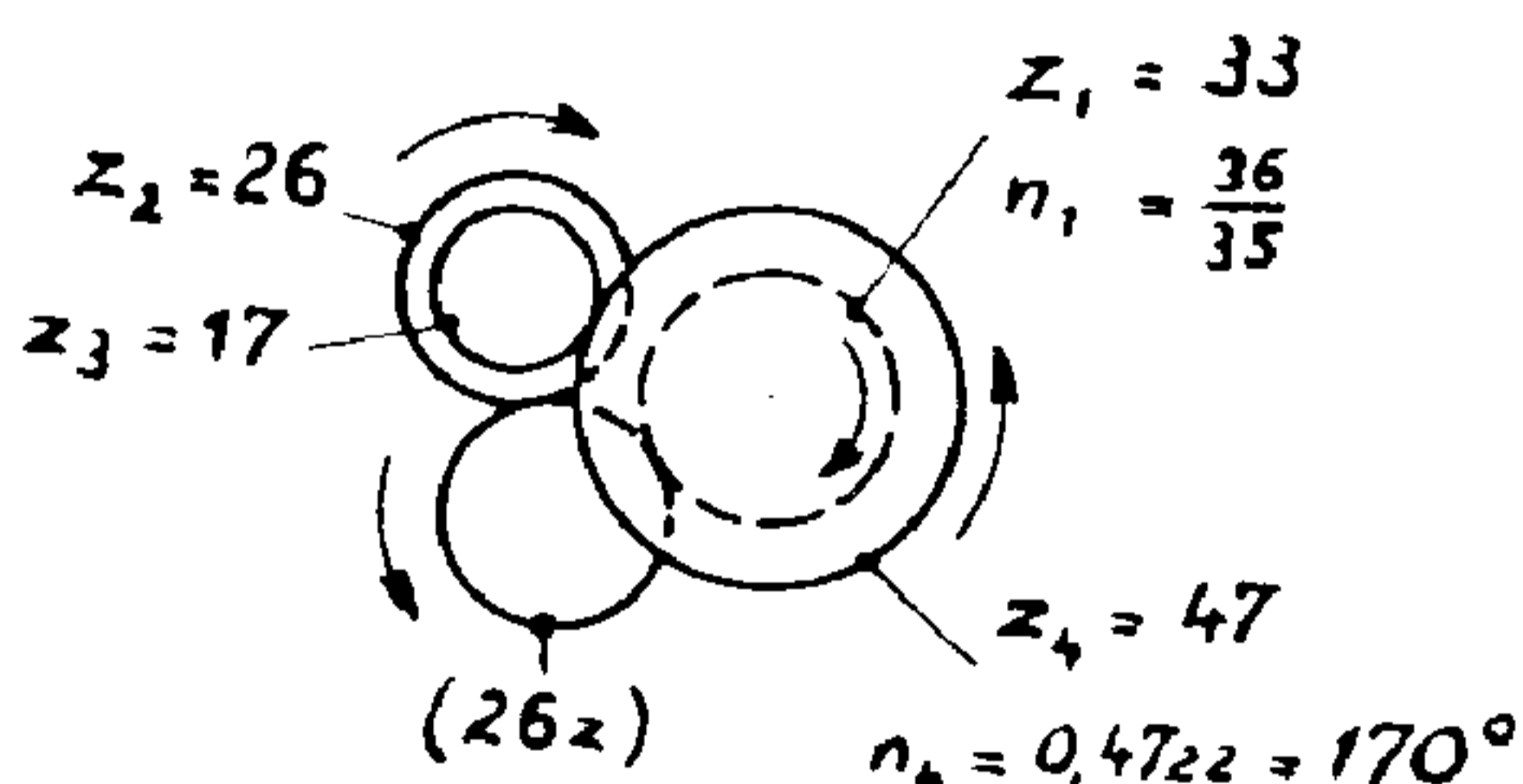

$$n_4 = \frac{n_1 \cdot z_1 \cdot z_3}{z_2 \cdot z_4} = \frac{36 \cdot 33 \cdot 17}{35 \cdot 26 \cdot 47} = 0,472$$

Wenn der Verschluss nicht ganz bis zum Anschlag oder nur wenig gespannt ist, kann man ihn durch Betätigung des Abdruckknopfes trotzdem auslösen. In diesem Falle hebt sich das obere Zahnrad des Doppelrades von der Zahnkrone ab, wodurch der Verschluss schon frei wird, weil der Verschlussperrhebel auf der unteren Platine noch nicht eingerastet war. Dadurch bleibt ein Stück Film ungenutzt und das Zählwerk zeigt eine ganz andere Zahl an. Eine Rücklaufsperre für den Transporthebel einzubauen wäre hierbei nicht möglich, da der Schnelltransport kupplungsartig an der Transportachse angreift.

Funktion der langen Zeiten bis 1 sec.

Hat man an dem Zeiteinstellring für lange Verschlusszeiten eine Zeiteinstellung vorgenommen und betätigt den Aufzugshebel, so drückt die Nockenhülse auf der 2. Verschlussachse den Langzeitenübertragungshebel zum Hemmwerk mit der Gewalt der Schnellspannkraft derartig schnell von sich weg, so daß das empfindliche Hemmwerk einer solchen ruckartigen Beanspruchung auf die Dauer nicht stand hält. Das Hemmwerk leidet unter solcher gewaltmäßigen Beanspruchung so darunter, daß es mit der Zeit ungleichmäßig abläuft oder sogar hängen bleibt. Eine Justagemöglichkeit für die langen Verschlusszeiten ist nicht gegeben. Da der Ablauf des Hemmwerkes von der Einstellung der Federwellenzugkraft des 2. Rollos abhängig ist, kann eine Genauigkeit der langen Verschlusszeiten nicht gewährleistet sein.

Der Gesamtablauf im Hemmwerk beträgt etwa 4,5 mm am Zahnsegment;
1 sec Ablauf sind etwa 4 mm am Zahnsegment;

Der größtmögliche Weg in der Konstruktion beträgt nur 2,3 mm;
Das entspricht einer Belichtungszeit von ungefähr $\frac{1}{2}$ sec.

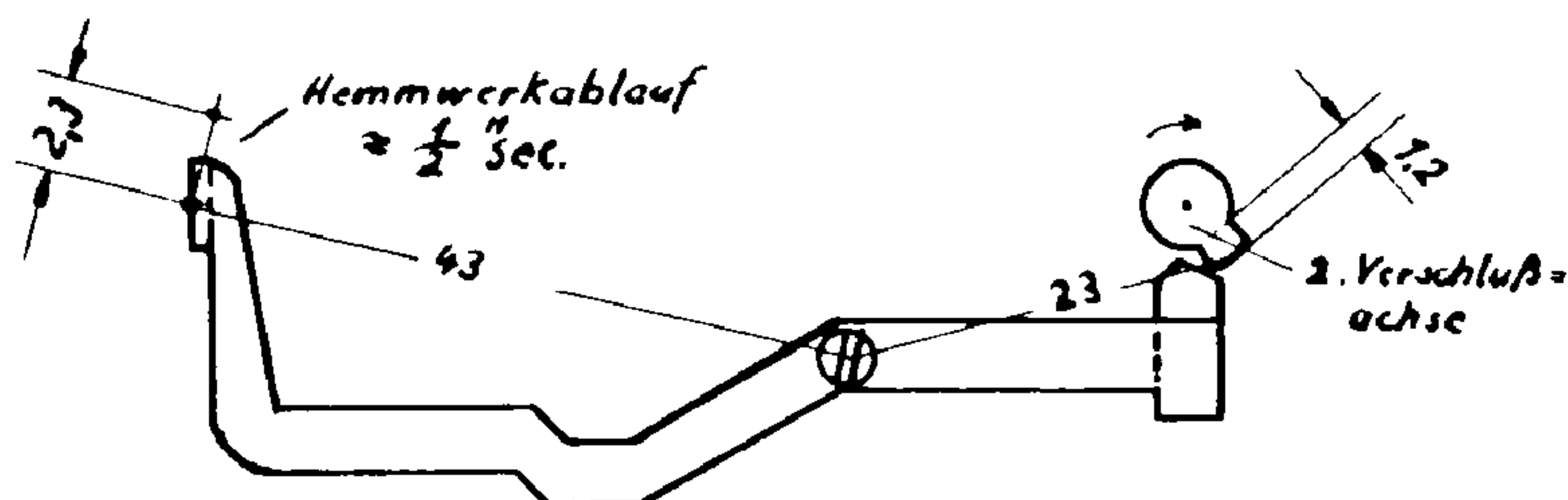

Ablauf des 2. Rollos bei $\frac{1}{2}$ sec :

2 Zähne Vorlauf am 2. Verschlussrad bis Eingriff des Sperrhebels
+ 3 Zähne Ablauf am 2. Verschlussrad über Hemmwerk bis Freigabe

= 5 Zähne Gesamtablauf am 2. Verschlussrad bis Freigabe
=====

Das entspricht 6,6 mm Ablauf des 2. Rollos.

Bei 6,6 mm Ablauf des 2. Rollos läuft das Rollostäbchen bereits in den Bildausschnitt hinein.

Funktion des "Rücklaufenden Spiegels".

Der Spiegel läuft synchron mit der Betätigung des Abdruckknopfes nach oben. Bei dieser Bewegung verschwindet von Anfang an das Mattscheibenbild. Druckpunktnehmen zum Auslösen des Verschlusses entfällt dadurch. Man muß die Kamera bei einer Aufnahme durchreißen (bei Belichtungszeiten von $\frac{1}{30}$, $\frac{1}{15}$ u. $\frac{1}{8}$ sec unmöglich). Wenn der Spiegel oben ankommt, wird er während des Verschlußablaufes durch einen seitlich einfallenden Sperrhebel (1) an der rechten Seite des Spiegelkastens gehalten. An dieser Stelle benötigt man etwa 0,2 mm Spiel zur Einrastung des Sperrhebels. Bei 0,2 mm an dieser Stelle klafft der Spiegel am vorderen Rand 1,5 mm. Die Folge ist Lichteinfall durch den Sucherschacht während der Aufnahme.

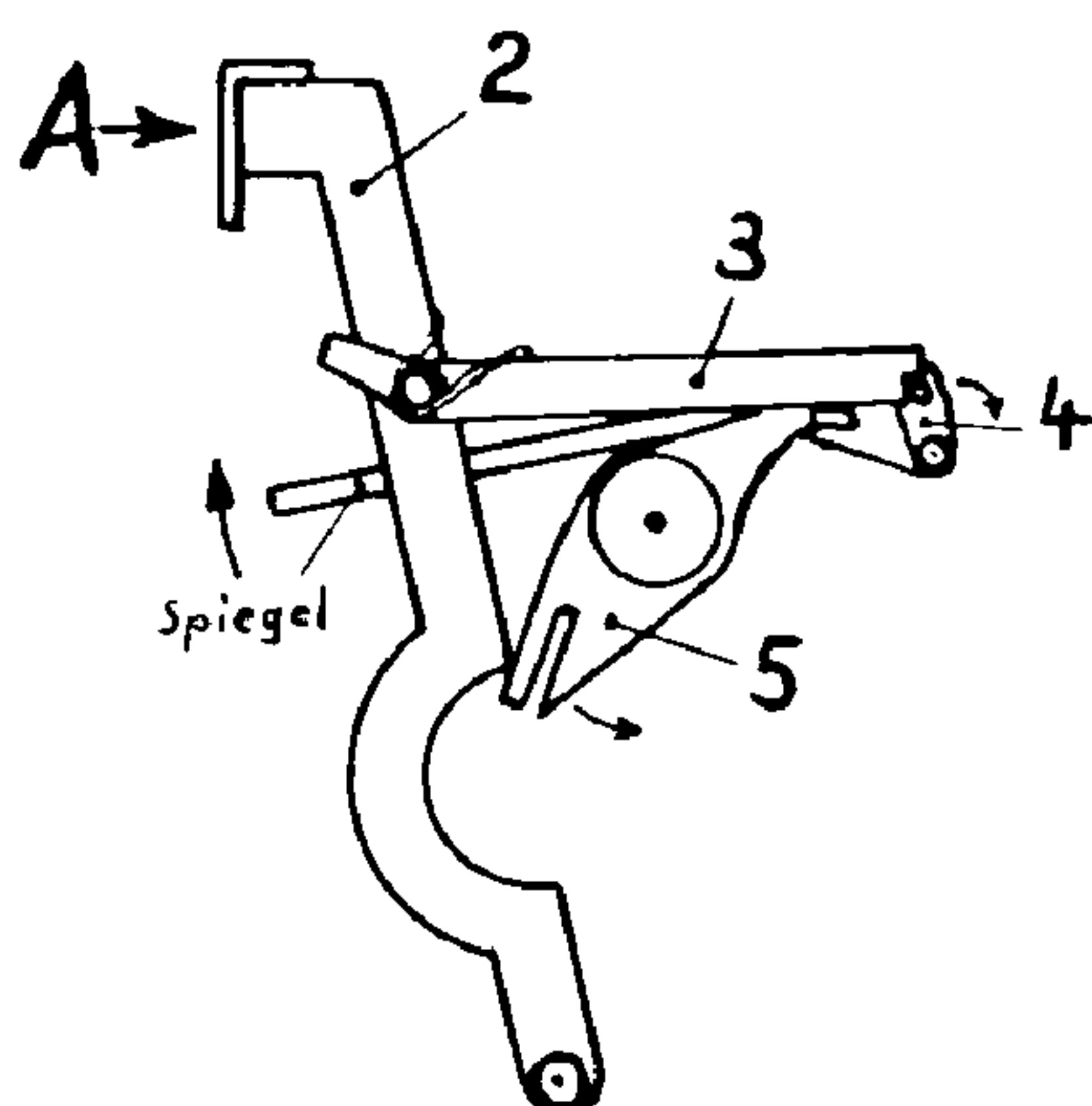
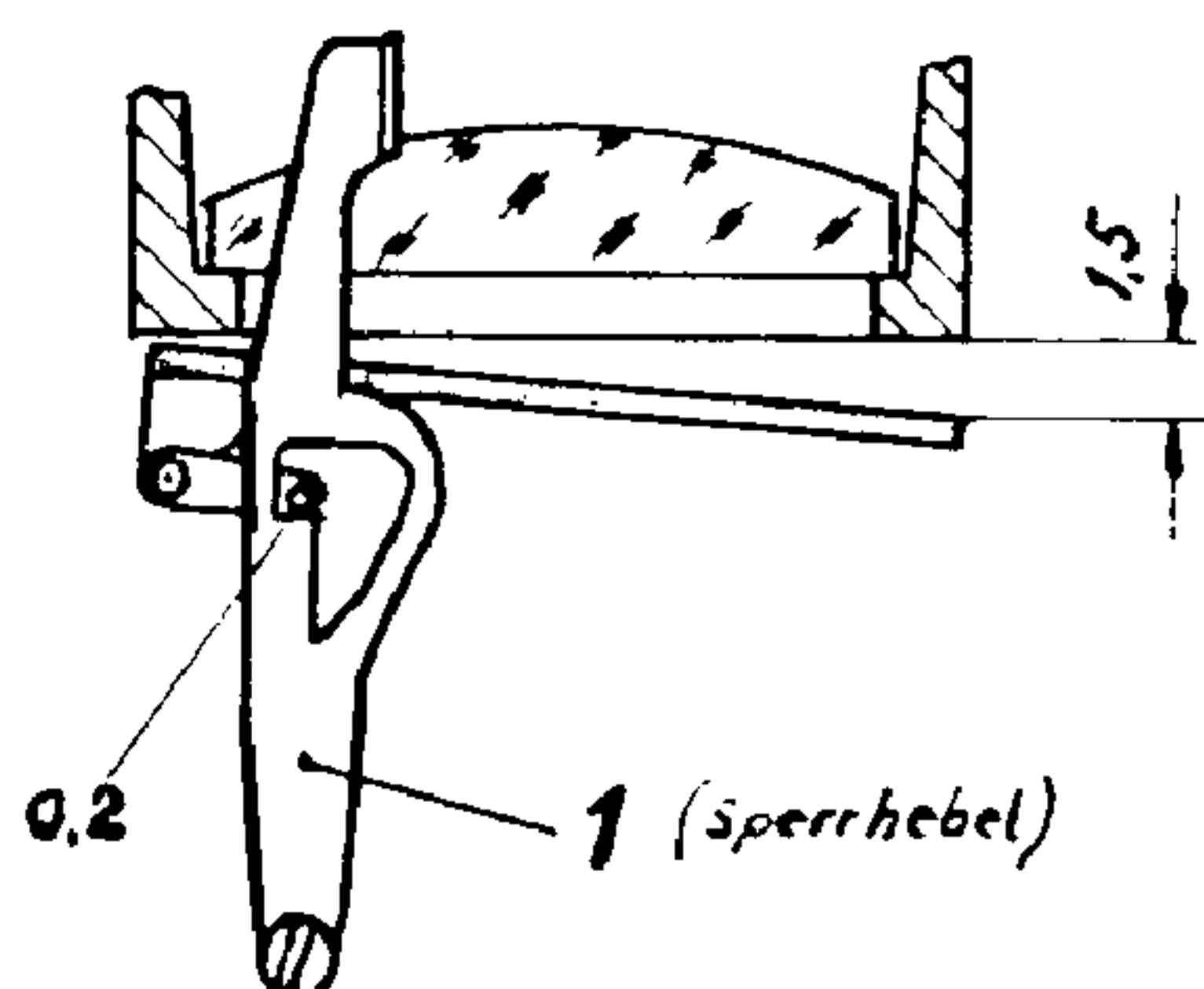

Die Aufwärtsbewegung des Spiegels erfolgt auf der linken Seite des Spiegelkastens mittels eines am Auslösehebel (2) gelagerten Druckhebels (3), welcher den mit dem Spiegelboden fest verbundenen kurzen Hebelarm (4) nach hinten (Pfeilrichtung) schiebt. Bei einem Auslöseweg von 0,2 mm bei Punkt A bewegt der Zwischenhebel (5) den Druckhebel (3) um 0,1 mm nach oben. Diese kleine Bewegung bedeutet beim Ausklinken des Druckhebels (3) einen Spiegelweg von 1,5 mm. Diese 1,5 mm Spiegelweg sind identisch mit dem Einrastspiel von 0,2 mm am Sperrhebel (1) auf der rechten Seite des Spiegelkastens. Das heißt, daß der Spiegel zumindest 1,5 mm klaffen muß, da sonst eine Verklemmung der ganzen Hebelfunktion erfolgt.

Ein Auswechseln des Spiegelbodens kann man nicht vornehmen, weil die beiden kurzen Hebelarme mit den zwei kurzen Spiegelbodenwellen im Spiegelkasten vernietet sind. Die Platzverhältnisse der 2. Trieb- radwelle und der 1. Federwelle lassen gegenüber dem Spiegelkasten eine andere Befestigung der beiden kurzen Hebelarme bei dieser Konstruktion nicht zu, zumal die Tücher sowieso schon Druck- und Schleifstellen aufweisen. Die Trieb- radwellen müßten außerdem etwas dicker aufgewickelt sein, denn der Gesamt- ablauf der Tücher reicht nicht an den des Dresdener Types heran.

Tücher-Ablauf des Dresdener Types: 1. Tuch - 58 mm / 2. Tuch - 53 mm
Tücher-Ablauf des Neuen Types: 1. Tuch - 47 mm / 2. Tuch - 44,5 mm

Auslösedruck der Kamera.

Folgende Federspannungen sind im übertragenen Sinn am Auslösehebel, und zwar am Angriffspunkt des Abdruckknopfes, einzeln gemessen:

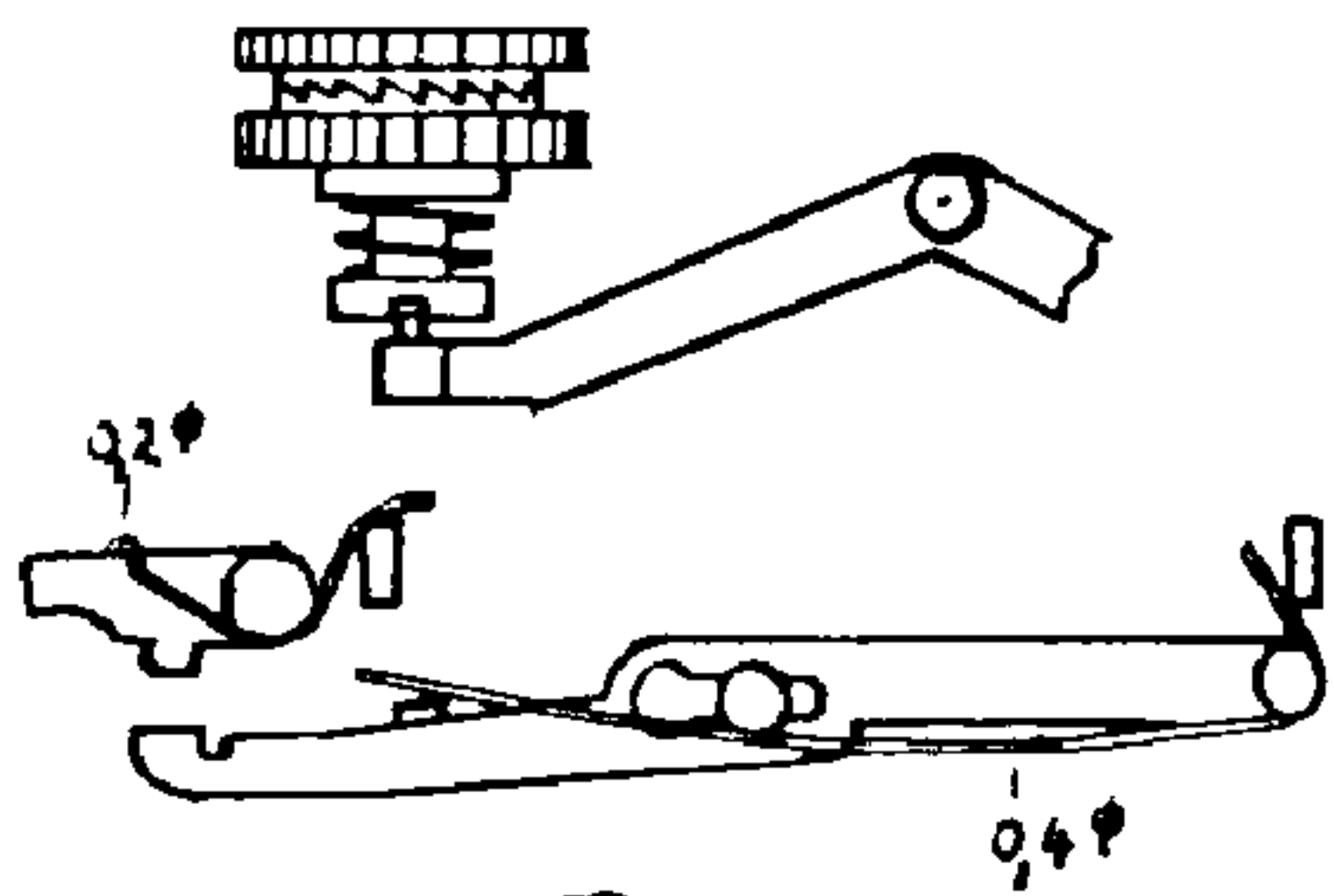

Federdruck zum Ausheben des oberen Zahnrades am Doppelzahnrad mit Zahnkrone 180 gr

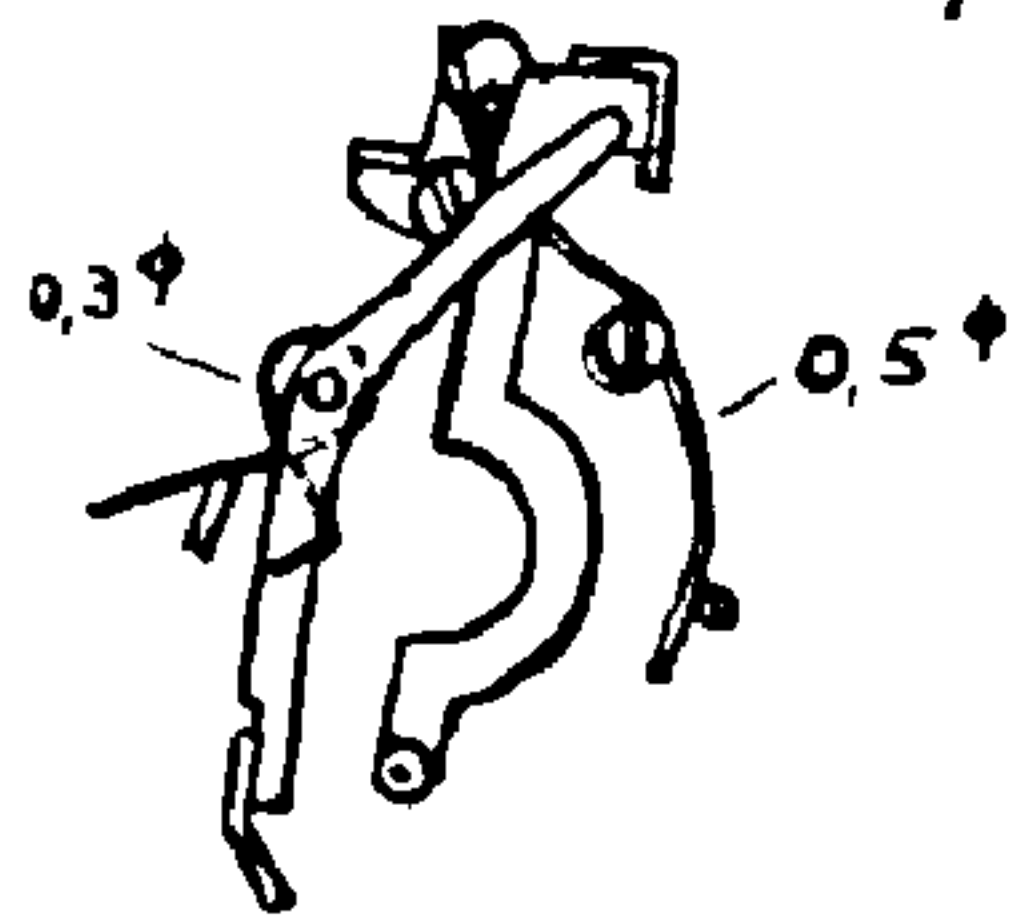

Federdruck vom Verschlussperrhebel 80 gr

Federdruck vom Blendenschieberhebel 75 gr

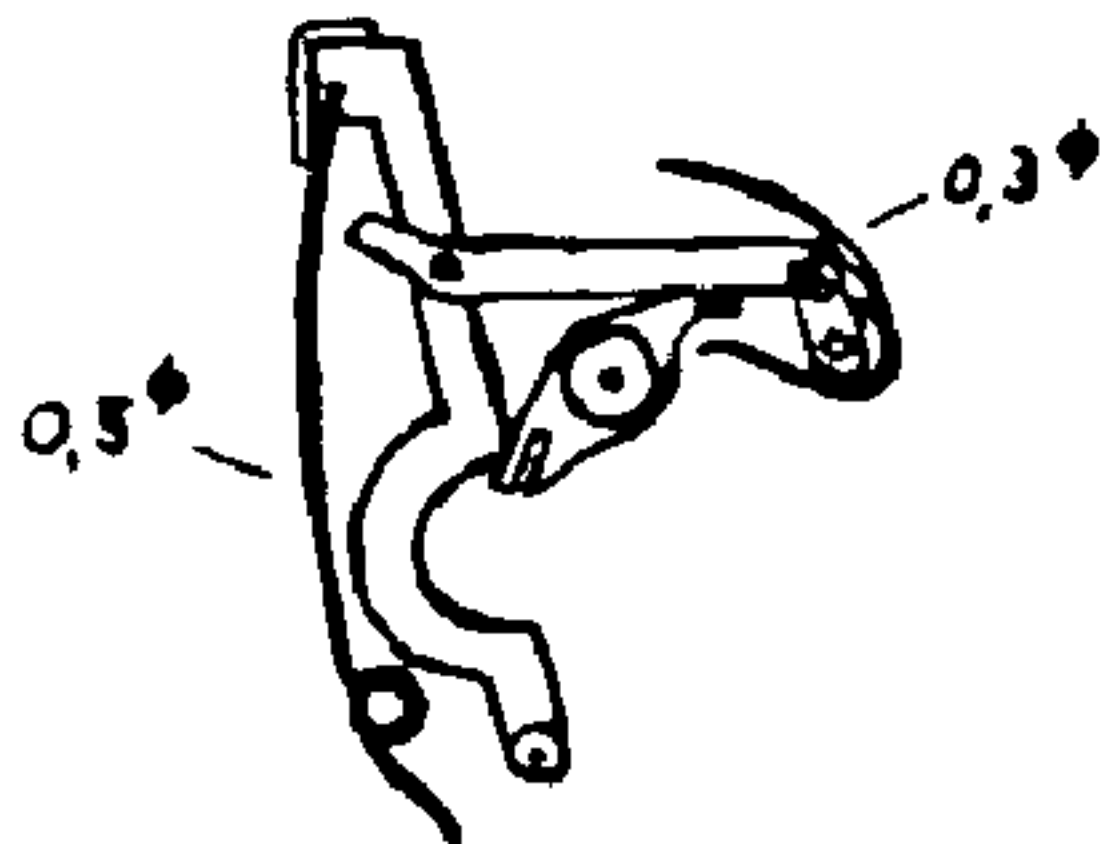

Federdruck vom Übertragungshebel 40 gr

Federdruck am rechten Auslösehebel 180 gr



Federdruck am linken Auslösehebel 70 gr

Federdruck von der Spiegelfederung 180 gr

Federdruck vom Sperrhebel für 2. Verschlussrad 110 gr

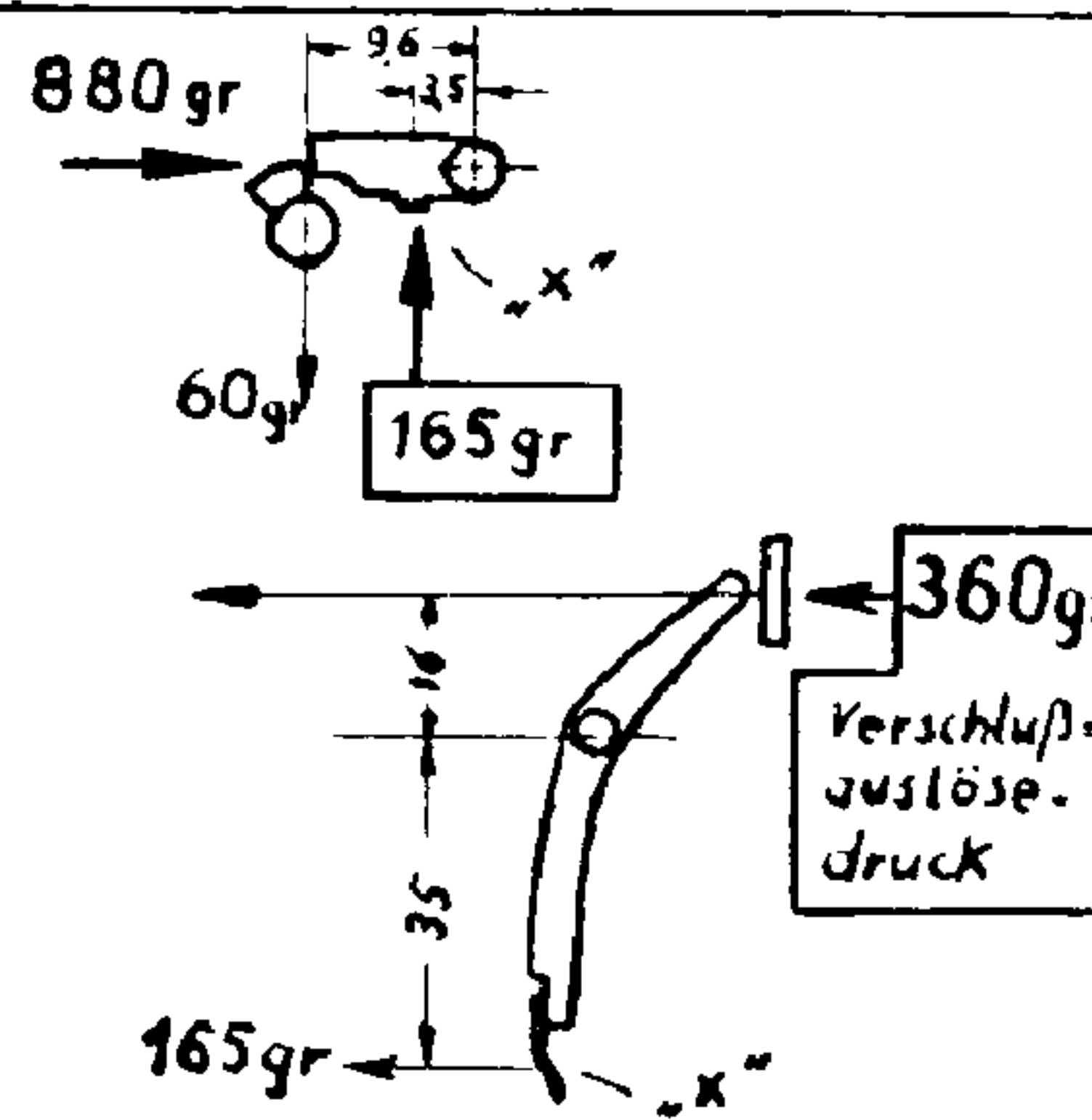

Gesamtdruck aller Federn am Auslösehebel 915 gr

Verschlussauslösedruck + 360 gr

Blendengegendruck (bei kleinster Blende 220 gr objektivseitig) + 350 gr

Gesamtauslösedruck
= 1625 gr

Der normale Auslösedruck bei Spiegel-Reflex-Kameras mit Schlitzverschluss liegt ungefähr zwischen 300 und 400 gr.

Bei großer Blendeneinstellung kann man die Kamera überhaupt nicht auslösen. Der Blendenstift oder Blendenhebel am Objektiv hat nach dem Einschlebeweg bis zu der gewünschten Blende nur einen ganz kurzen Weg unter Wirkung einer stärkeren Überdruckfeder zur Verfügung, so daß durch den Blendenschieber in der Kamera ein weiteres Eindringen des Abdruckknopfes blockiert wird.

Einstellmöglichkeit der kurzen Zeiten.

Mit dem vorliegenden Modell sollte der bisher beanstandete mitumlaufende Zeiteneinstellknopf beseitigt werden. Das Modell zeigt nur eine Lösung des Problems, welche nur als Vorschlag bewertet wird, kann aber als Konstruktion nicht anerkannt werden.

Die Nachteile bestehen darin:

1. Umständliche Einstellung (bisher einfach und sicher)
2. schwer ablesbare Zeiten
3. erhöhte Fertigungskosten, ohne die bisher beanstandeten Nachteile zu beseitigen
4. unmittelbarer Lichteinfall über die Filmtransporttrommel
5. durch den kurzen Hub des Umstellknopfes hat der Umstellstift nur die eine Funktion den Sperrhebel auszuwerfen. In der Fachsprache ist daher der Ablauf des Schlitzverschlusses ein sogenannter "Durchläufer" (schwierige Justierung der kürzesten Zeiten).

Objektivhalterung.

An der vorliegenden Objektivhalterung sind klare Maßabweichungen sofort festzustellen. Das gegebene Maß von 4 mm ist wohl eingehalten, aber der äußere Spannring liegt 0,6 mm höher als die Objektivauflage. Das bedeutet, daß alte Objektive schief in der Halterung sitzen; (vorwiegend Zeiß-Objektive aus Jena, andere Objektive standen für die Überprüfung nicht zu Verfügung). Außerdem sitzen sie durch den Übergangsring mit ihrer Auflagefläche etwa 1,2 mm von der Auflage der Objektivhalterung zu weit nach vorn. Diese Abweichung von etwa 1,2 mm ist nicht konstant, weil der Übergangsring nicht fest in der Objektivhalterung sitzt. (In diesem Zusammenhang muß darauf hingewiesen werden, daß das Auflagemaß mit einer Toleranz von $\pm 0,01$ mm festgelegt ist.)

Außer Betracht sind Objektive gelassen worden, vorwiegend Teleobjektive, die mit einem Außenbajonett der Exakta versehen sind.

Die Verriegelung der Abdruckknöpfe wird nur als Vorschlag betrachtet. Die Befestigung der Objektivhalterung am Kameragehäuse mit 3 Schrauben M 1,4 wird als zu schwach bezeichnet (Exakta 4 Schrauben M 1,7). Da Nahaufnahmen zur stärksten Seite einer Spiegel-Reflex-Kamera gehören, besteht bei der Prüfung Unklarheit darüber, wie vorliegende Halterung in Tuben und D-Ring (lt. Exakta-Prospekt) ihre Weiterentwicklung erfahren soll.

Aus obengenannten Gründen bedarf vorgeschlagene Objektivhalterung einer ernsthaften Überprüfung.

Allgemeine Hinweise.

Der Bericht wäre unvollständig, wenn man bei der Prüfung erkannte Schwächen nicht festhalten würde. Daraus ergeben sich folgende Hinweise:

1. Die Verriegelung des Lichtschachtes muß verlegt werden, weil zwischen Namensschild und Objektivhalterung zu wenig Platz vorhanden ist.
2. Deckkappen tiefer ziehen bis Glanzleiste.
3. Trägerösen ohne Schrauben (nur nieten wie EXAKTA).
4. Transporttrommel liegt gegenüber der Filmauflage zu tief (Zahneingriff in Perforation des Filmes zu gering).
5. Unterer Führungsstift für Transporttrommel muß verdeckt angebracht werden.

Z u s a m m e n f a s s u n g .

Wie bereits beschrieben, wurde die Prüfung im wesentlichen auf die konstruktiven Eigenschaften der einzelnen Funktionen beschränkt unter Berücksichtigung der bereits bekannten Erkenntnisse von Spiegel-Reflex-Kameras.

Aus dem vorgenannten technischen Überprüfungsbericht ist klar zu erkennen, daß das vorliegende Modell einer kompletten Überarbeitung bedarf, d. h. einer vollkommenen neuen Konstruktion unterzogen werden muß. Es ist weiter zu bemerken, daß die Überprüfung für eine kommende Fertigung von seiten technologischer Fertigungsprinzipien nicht mit untersucht wurde.

Fotografische sowie Verschlussprüfungen konnten entfallen, weil aus den aufgezeigten Mängel keine Unterlagen zu erstellen sind.

Der Lichteinfall am Kameragehäuse ist sehr offensichtlich, vor allem von seiten des Umstellknopfes der kurzen Zeiten. Die Rückwand schließt Lichteinfall auch nicht aus, da die Nuten der Lichtabdeckung im Gehäuse nicht tief genug sind. Die Prüfung von Lichteinfall wurde aus genannten Gründen nicht durchgeführt.

Ungeklärt ist bei der Prüfung die technische Lösung der Blitzsynchronisation. Sie ist zwar auf der Deckkappe mit 3 Werten (M, F, u. X) angegeben. Die Kontaktgabe ist nur angedeutet. (F- und X-Kontakt müssen vom 1. Rollo, hingegen der M-Kontakt vom Spiegel aus gesteuert werden.)

Am Innenteil (Spiegelanschlag) ist eine Achse von etwa 2,5 ϕ mit 2 seitlich vernieteten Hebeln vorhanden, deren Funktion und Bedeutung bei der Prüfung nicht ermittelt werden konnten.

Der Überprüfungsbericht liegt in 5 - facher Ausfertigung vor.

Handwritten signature